



Fyns Kork- & Metalindustri
DK-5620 Glamsbjerg



1450

WWW.HEAT-ON.EU

Dansk

Denne meget kompakte kabinevarmer byder på mange anvendelses- og monteringsmuligheder.

Den er forsynet med en kraftig blæser, som styres af en indbygget 2-trins kontakt.

Gennem to justerbare dyser fordeles varmen til hele kabinen og desuden er der mulighed for tilslutning af to defrosterslanger.

Tekniske specifikationer:

Trin	: 1	2
Effekt / kW	: 3,6	5,1
Luftmængde / m ³ /h	: 144	216
Lydtryk / dB(A)	: 56	70
Spænding / V	: 12 eller 24	
Strømforsbrug / W	: 50	
Vandtilslutning / mm	: Ø 16	
Varmelegeme	: Kobber / messing	
Kabinet	: Stål	
Overflade	: Polyesteremalje	
Vægt / kg	: 3,8	

English

This very compact heater offers many possibilities of use and mounting.

It is provided with a powerful fan, controlled by a build-in 2-step switch.

The heated air is dispersed all over the cabin by means of two adjustable air vents, and further two defroster tubes may be connected to the heater.

Technical data:

Speeds	: 1	2
Heating Capacity / kW at 100°C TD	: 3.6	5.1
Air Flow / m ³ /h	: 144	216
Sound Level / dB(A)	: 56	70
Voltage / V	: 12 or 24	
Power Consumption / W	: 50	
Water Connection / mm	: 16 diameter	
Radiator	: Copper / Brass	
Cabinet	: Steel	
Finish	: Polyester enamel	
Weight / kg	: 3.8	

Deutsch

Einsatzfälle und Montierungsmöglichkeiten dieser sehr kompakten Heizung sind vielfältig.

Die Heizung ist mit einem kräftigen Ventilator versehen. Dieser wird von einem eingebauten 2-stufigen Schalter gesteuert.

Die warme Luft wird durch zwei justierbare Düsen an die ganze Kabine verteilt. Außerdem können zwei Entfrosterschläuche angeschlossen werden.

Technische Spezifikationen:

Stufen	: 1	2
Leistung / kW (Q ₁₀₀)	: 3,6	5,1
Luftmenge / m ³ /h	: 144	216
Geräusch / dB(A)	: 56	70
Spannung / V	: 12 oder 24	
Stromverbrauch / W	: 50	
Wasseranschluß / mm	: Ø 16	
Wärmetauscher	: Kupfer / Messing	
Gehäuse	: Stahl	
Oberfläche	: Polyesteremalje	
Gewicht / kg	: 3,8	

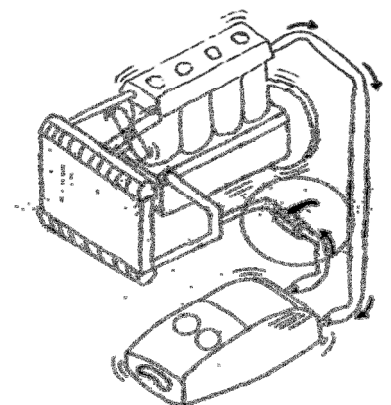
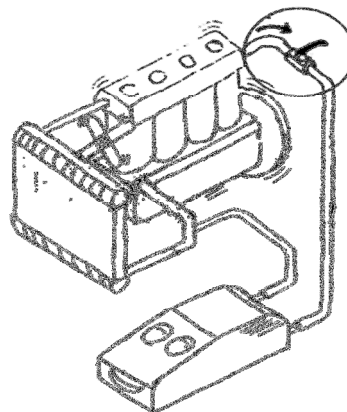
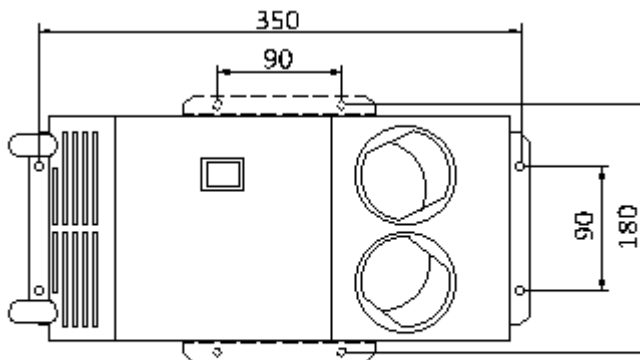

Monteringsvejledning

Advarsel: Før ethvert arbejde på og med varmeapparatet skal strømforsyningen afbrydes ved at demontere mindst en polsko fra køretøjets akkumulator OG det skal sikres at køretøjets drivmotor og kølevand er koldt.

Denne HEAT-ON kabinevarmer kan monteres på vandrette såvel som lodrette flader.

Kabinevarmeren monteres med 4 skruer (M6 eller tilsvarende) (ikke inkluderet) i hullerne i de to vinkelbeslag. Disse vinkelbeslag er fra fabrikken monterede på enderne af kabinevarmeren; men kan let flyttes til siderne af kabinevarmeren. Ved montering på lodret flade anbefales det at benytte monteringen i enderne.

For at opnå optimal afdugning af kabinens ruder og samtidig undgå fugt i kabinen, monteres kabinevarmeren, så den kan suge frisk lut ind. For at opnå optimal opvarmning af kabinens luft monteres kabinevarmeren, så den recirkulerer luften. Ved indsugning af frisk luft, husk da at forberede et indsugningshul der er minimum 100 cm².

Hane 1350-6 eller 1350-8 (ikke inkluderet) monteres på tilløbsslangen til kabinevarmeren. Denne tilløbsslange skal udgå fra motorens topstykke. Såfremt der ikke er prop i dette, anbefales det at spørge motorfabrikanten, eller dennes repræsentant; hvor boring kan foretages. Afløbet fra kabinevarmeren forbindes til nederste køleslange. Eventuelt ved hjælp af studs 1350-7 (ikke inkluderet).

På kabinevarmerens ene ende findes 2 runde, fastnittede plader. Med en skruetrækker kan disse vippes af, og i de derved fremkomne huller passer gummibøjning 1518-2A (ikke inkluderet). I disse passer defrosterslange 1518-1 (ikke inkluderet). Montering af dette ekstraudstyr muliggør transport af varm luft direkte til fødder eller til direkte afdugning af ruder. Her kan også anbefales defrostersæt 1518 (ikke inkluderet).

EF-overensstemmelseserklæring:

Fabrikant: Fyns Kork- & Metalindustri, DK-5620 Glamsbjerg erklærer hermed, at denne HEAT-ON Kabinevarmer type 1450 er fremstillet i overensstemmelse med følgende EF direktiver:

- Maskindirektivet 2006/42/EF
- EMC direktivet 2004/108/EF

Instruktion

Achtung: Vor jeder Arbeit mit und an der Heizung Massekabel von Batterie abklemmen UND sicherstellen, dass Motor sowie Kühlwasser des Fahrzeuges kalt sind.

Diese HEAT-ON Heizung kann auf sowohl waagerechte als auch senkrechte Flächen montiert werden.

Die Heizung wird mittels 4 Schrauben (M6 oder entsprechende)(nicht eingeschlossen) in die Löcher der zwei Beschläge belästigt. Diese Beschläge, die vom Werk aus auf den Enden der Heizung montiert sind, können einfach auf die Seiten der Heizung platziert werden. Bei Montage auf senkrechte Flächen ist es empfohlen, die Werksplatzierung zu benutzen. Um die Fenster der Kabine optimal entfrosten zu können, und zugleich Feucht zu entgehen, muss die Heizung mit Frischlufteinnahme montiert werden. Um die optimale Erwärmung der Kabinenluft zu erreichen, wird die Heizung so montiert, dass die Luft rezirkuliert wird. Bei Frischlufteinnahme muss das Loch in der Wand der Kabine mindestens 100 cm² sein.

Hahn 1350-6 oder 1350-8 (nicht eingeschlossen) wird auf den Zulaufschlauch zur Heizung montiert. Dieser Zulaufschlauch muss vom Zylinderkopf ausgehen. Wenn dieser Anschluss nicht genau gekennzeichnet ist, empfehlen wir den Motorwerk zu konsultieren. Rücklaufschlauch von der Heizung wird an den unteren Kühlwasserschlauch angeschlossen. Z.B. mittels Stutzen 1350-7 (nicht eingeschlossen).

Auf dem einen Ende der Heizung befinden sich 2 runde Platten. Diese können einfach mit einem Schraubenzieher entfernt werden, und in die dabei entstehenden Löcher passen Gummibogen 1518-2A (nicht eingeschlossen). Und in diese passt Entfrosterschlauch 1518-1 (nicht eingeschlossen). Einsetzen dieser Teile ermöglicht direkte Belüftung zum Fußraum oder direkten Entfrosten der Fenster. Hier können wir auch den Entfroster 1518 (nicht eingeschlossen) empfehlen.

EG-Konformitätserklæring:

Hersteller: Fyns Kork- & Metalindustri, DK-5620 Glamsbjerg beståtigt hiermit dass die HEAT-ON Heizung Typ 1450 gemå¸ den folgenden Richtlinien und Normen hergestellt wurde:

- Maschinenrichtlinie 2006/42/EG
- EMV Richtlinie 2004/108/EG

Instructions

Caution: Before working on or with the heater, disconnect at least the ground (-) cable at the battery AND the engine and the cooling water must be completely cold.

This HEAT-ON cab heater may be mounted horizontal as well as vertical. The heater is mounted by means of 4 screws (M6 / 1/4" or similar) (not included) into the holes in the two fittings. These fittings are originally situated on the ends of the heater; but can easily be moved to the sides of the heater. By vertical mountings it is recommended to use the original mounting of the fittings. For optimal demisting of the windows in the cab, and to avoid moisture in the cab, the heater ought to be mounted so as to allow a steady inflow of fresh air. On the other hand, to obtain optimal heating of the cab air, the heater must be mounted so as to recirculate the air. Whenever fresh air is sucked in by the heater, a hole as big as 100cm² must be made in the cab wall.

The tap 1350-6 (not included) is to be mounted on the inflow hose to the heater. This in turn should issue from the cylinder head of the engine. When not clearly indicated where outlets therein are located, please call on the manufacturer of the engine. The outlet from the heater is to be connected to the lower refrigerating hose, e. g. by means of stud 1350-7 (not included).

You will find 2 round riveted plates on the end of the heater. These may be tipped off by means of a screwdriver, and into the resulting holes, rubber bendings 1518-2A (not included) will fit. These are to attach defroster tube 1518-1 (not included).

Mounting of this extra equipment enables transport of warm air directly to the feet, or directly for demisting the windows. For this purpose the HEAT-ON defroster kit 1518 (not included) is also recommended.

EC Declaration of Conformity:

Manufacturer: Fyns Kork- & Metalindustri, DK-5620 certify that the HEAT-ON cab heater type 1450 is produced in accordance with the following directives and standards:

- EC Machinery Directive 2006/42/EC
- EC EMC Directive 2004/108/EC

Reservedele og tilbehør – Spare parts and accessories – Ersatzteile und Zubehör
WWW.HEAT-ON.EU